



Ready[®]

Инструкция по сборке и эксплуатации кальяна



Ready S - новейшая модель линейки MattPear.

Новые конструкторские решения позволили нам сделать этот кальян удобным, эргономичным и самым доступным в линейке MattPear.

Мы уверены, ты по достоинству оценишь нашу новинку!



Ready^S

На основании всех кальянов MattPear есть **уникальный порядковый номер**, который делает каждый экземпляр особенным и неповторимым. Благодаря этой гравировке можно узнать, каким по счету был создан кальян MattPear.

*Внешний вид нижней части составной шахты может отличаться, в зависимости от выбранного дизайна.



Из чего состоит **Ready S?** | Полностью из нержавеющей стали!

1 - Конус шахты

Возможны два варианта комплектации кальяна: с конусом или меласоуловителем MattPear Killer M вместо конуса. Оба варианта подходят для всех видов чаш.

2 - Блюдце

Рифление на блюдце предотвращает затухание угля снизу.

3 - Разборная шахта

Изготовлена из прецизионной трубы, используемой в атомной и космической промышленности. Разбирается на две части для удобного хранения и транспортировки.

4 - Основание кальяна

Включает встроенный клапан продувки (4.1) и коннектор под шланг (4.2) с магнитным соединением MattPear Port (4.3) - запатентованная технология нашей компании. (4.4 резьба для соединения с колбой.)

5 - Погружная трубка

Изготовлена из прецизионной трубы. Специальные отметки на трубке - риски - удобный ориентир уровня воды в колбе.

6 - Диффузор

Встроен в погружную трубку. Придает процессу курения мягкость за счет дробления фракций воздуха.

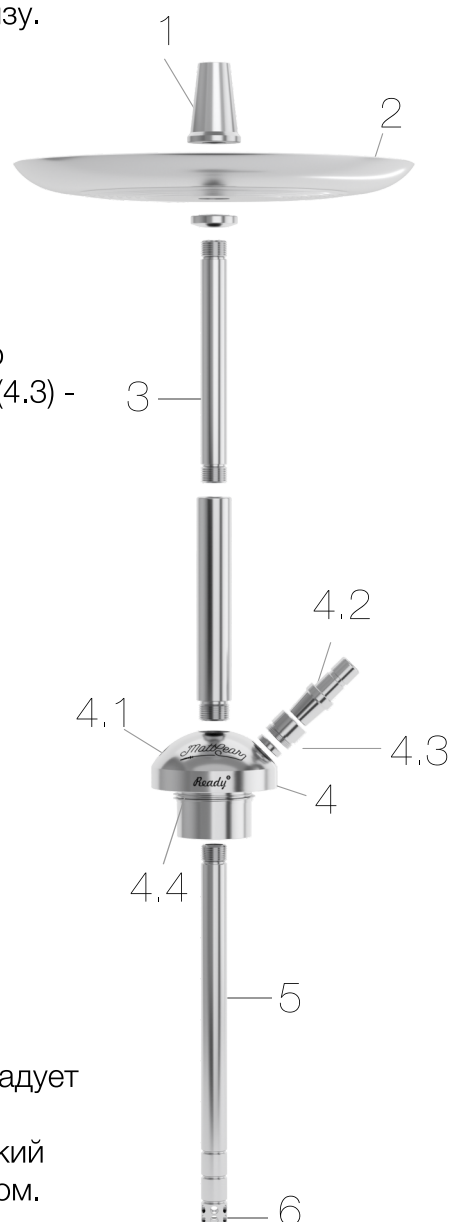

«Послушный» шланг с покрытием Soft Touch также порадует обладателя Ready S. Мы сбалансировали жесткость, вес и диаметры шланга и мундштука так, чтобы наш мягкий и приятный на ощупь шланг легко управлялся мундштуком.

Инструкция по сборке Ready



1. Соедини две части составной шахты. Внешний вид нижней части составной шахты может отличаться, в зависимости от выбранного дизайна.
2. Вкрути шахту в верхнее отверстие основания.
3. Вкрути погружную трубку в нижнее отверстие основания.
4. Накрути шайбу на верхнюю часть шахты выпуклой стороной вниз.
5. Установи блюдце на шахту.
6. При комплектации с конусом, закрути конус шахты, зафиксировав блюдце. Надень уплотнитель.
- 6.1 При комплектации с мелассоуловителем, закрути мелассоуловитель, зафиксировав блюдце. Надень уплотнитель.
7. Если колба на уплотнителе, надень уплотнитель на основание, а затем вставь кальян в колбу до упора.
- 7.1. Если колба на резьбе, вкрути основание в горловину колбы до упора.
8. При комплектации с составным мундштуком Ready соедини три части мундштука.
9. Надень один конец шланга на мундштук Ready/Lite, а в другой конец шланга с пружиной вставь коннектор. После соединения шланга с коннектором подтяни пружину к концу шланга закручивающим движением.
10. Вставь коннектор со шлангом в порт основания кальяна.

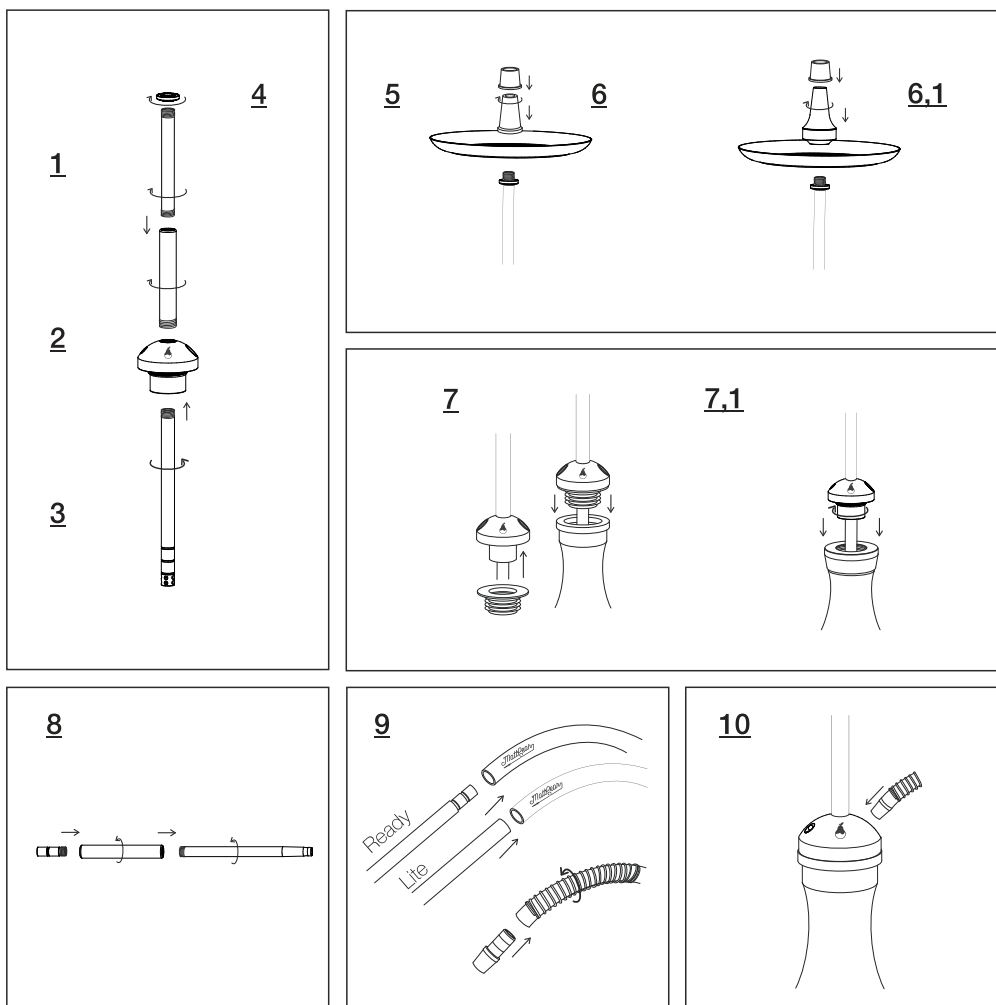

Внимание!

• Не прилагай усилий при соединении частей!

Все резьбовые соединения в твоём кальяне проверяются на производстве - они должны скручиваться без усилий. Перед скручиванием необходимо убедиться, что детали совмещены правильно. Если детали не скручиваются даже при точном попадании в резьбу - обратись в нашу службу поддержки.

- Перед первым использованием промой оборудование под струей воды и убедись в отсутствии металлической стружки внутри составных частей.
- Убедись, что порты в основании закручены до конца.



Рекомендации по эксплуатации

- После каждого использования мой кальян чистой проточной водой и протирай его насухо мягкой тканью.
- Перед использованием чистящих щелочных и кислотных средств проверь реакцию металла на небольшом незаметном участке.
- Не используй абразивные средства для чистки кальяна.
- Не мой резиновые части кальяна в посудомоечной машине.
- Располагай угли на блюдце так, чтобы они не стояли близко к конусу шахты, - уплотнитель может плавиться от жара.
- Не оставляй угли на блюдце на долгое время после использования кальяна. Некоторые угли выделяют большое количество угарного газа в период тления, поэтому при использовании низкокачественного угля и длительном его воздействии на металл на поверхности блюдца могут оставаться пятна.

Для долгосрочной работы магнитов:

- Раз в неделю/месяц (в зависимости от интенсивности использования) разбирай порты, извлекай магниты, промывай детали и обязательно высушивай их перед сборкой.
- Не извлекай магниты без необходимости.
- Не допускай резкого схлопывания магнитов во избежание появления трещин.
- Не царапай магниты острыми предметами.
- Промывай порты по очереди.

Для долгосрочной работы резьбовых соединений:

- Раз в неделю/месяц (в зависимости от интенсивности использования) полностью разбирай кальян, промывай все резьбовые соединения и обязательно высушивай их перед сборкой.

Для сохранения целостности шланга:

- Не отсоединяй шланг от мундштука и коннектора без необходимости. Аккуратно надевай шланг на мундштук во избежание появления трещин на шланге.
- Не заламывай шланг намеренно.
- Не оставляй шланг под воздействием прямых солнечных лучей во избежание плавления силикона.

Любой шланг - это расходный материал.

Пористый силикон способен засоряться и впитывать запахи, поэтому для наиболее комфортного курения мы рекомендуем менять шланг раз в полгода/год в зависимости от интенсивности использования.



Варианты комплектации Ready S

2 варианта комплектации на выбор:

Ready S Lite

(Шахта с конусом, шланг, мундштук Lite)

Ready S PRO

(Мелассоуловитель Killer M вместо конуса, шланг, мундштук Ready)

Гарантия

- Гарантийный срок на модель Ready S - 5 лет.
- Гарантия не распространяется на механические повреждения и случаи естественного износа.
- Доставка при подтверждении гарантийного случая осуществляется за счет производителя до ближайшего к тебе отделения перевозчика.
- Для подачи гарантийной заявки обращайся в службу техподдержки на сайте mattpear.co или пиши на электронную почту support@mattpear.co.
- Началом гарантийного срока является дата покупки изделия только при заполнении продавцом соответствующих полей гарантийного талона. В противном случае гарантийный срок отсчитывается от даты сборки, указанной производителем.
- Обращения по поводу неполной укомплектованности кальяна принимаются в течение 14 дней с момента покупки.

Тебе могут пригодиться
наши аксессуары

   
mattpearco



Killer M

мелассоуловитель



Persona

индивидуальный
мундштук



Kolodka

контроллер жара

Спасибо за доверие к нашей продукции -
это очень ценно для нас!

Дай нам знать, если тебе что-то нужно!

+7(861)2051095 | support@mattpear.co | **mattpear.co**